

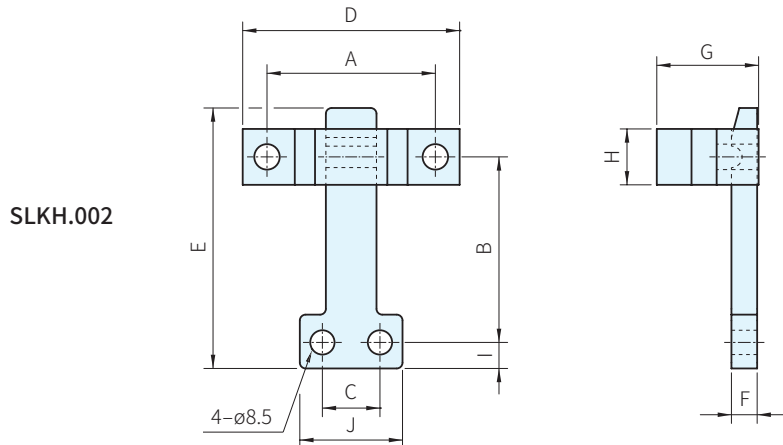

材質	硬度
SCM21	HRC60

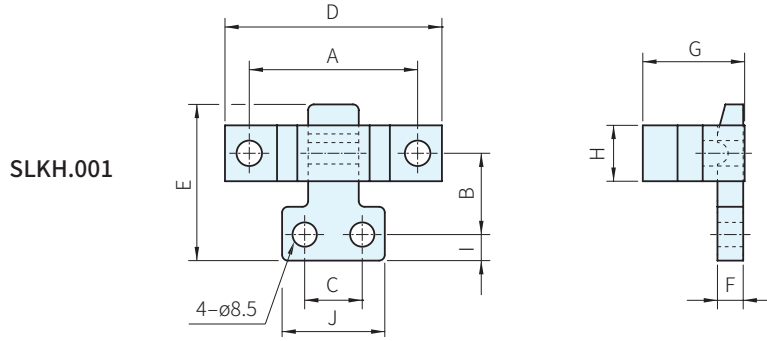

品號	A	B	C	D	E	F	G	H	I	J	拉力 kgf	單價 (兩公兩母 / 組)
SLKH.001	60	23	26	75	49	9	35.3	19.4	9	40.3	300	.
SLKH.002		66	22		92					37		.

PS. 備註

· 本產品以兩公兩母為一組販售

訂貨： 交期： 天

SLKH.001